

HYDAC

INTERNATIONAL

HYDAC International GmbH
Industriegebiet, W-66280 Sulzbach
Telefon (06897) 509-01, Telefax 509-577
www.hydac.com

Presse
News

Compact-Hydraulic DC Compact-Aggregat

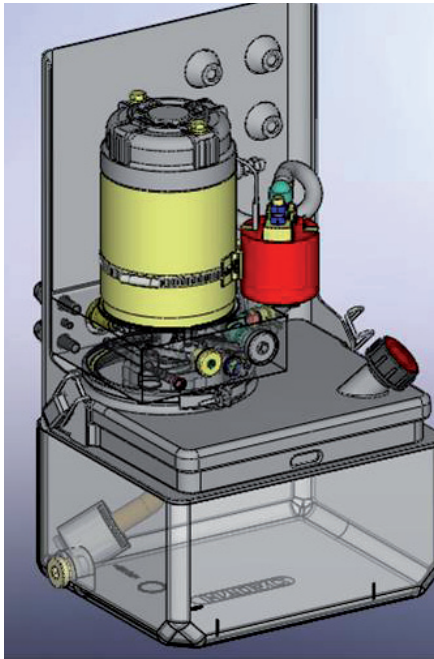

Für robuste Mobilanwendungen hat HYDAC ein neues DC Compact-Aggregat entwickelt, das DCM. Ein speziell geformtes Kunststoffgehäuse bietet maximalen Schutz gegen Salz- und Spritzwasser

Das DCM leitet sich aus dem Baukasten der bestehenden Gleichstrom-Compact-Baureihe ab und nutzt damit das Erfahrungspotential der bewährten Aggregatetechnik aus dem Hause HYDAC. Durch den modularen Aufbau ist das DCM an die Anforderungen des Kunden anpassbar.

Entwickelt wurde es für mobile Anwendungen wie z.B. Ladebordwände, Kipper oder Einstieghilfen als günstige Komplettlösung. Die Montage ist ohne Modifikation in drei Einbaulagen möglich, wodurch es für viele mobile Geräte flexibel nutzbar ist. Die Bedienungs- und Wartungsfreundlichkeit macht es gleichermaßen beliebt bei Kunde und Service.

Techn. Eckdaten:

Motor: 1,2 – 2,2 kW

Versorgung: 12 und 24 V DC

Q = 2,5 – 5,6 l/min

pmax = 250 bar

